

T H E N E W

Force5™

フォースファイブ

Tidland Leads Again With The Perfect Composite Of...

1. 軽重量
本体重量が軽い
2. グリップ力が大きい
高トルク・非常停止時での
グリップ力が改善する
3. 高耐久性
厳しい使用条件下でも耐久性がある
4. コアの脱着が容易
しかも、コアを傷めません
5. 安価
他のエアージャックより安価である



適用管内径：152mm
マンドレル径：最大77.8mm

ファイブジャパン株式会社

〒263-0002

千葉県千葉市稲毛区山王町328-1

TEL043-421-1622 FAX043-421-2895



Global Web Management™
Solutions

**TIDLAND
LEADS AGAIN
WITH THE NEW**

Force5™

軽量エアチャック；2.7Kg/個

FORCE5, 1個あたり

◎トルク

エア圧 (MPa)	許容トルク (Nm)
0.34	446.0
0.41	541.2
0.48	635.9
0.55	730.1
0.62	824.2

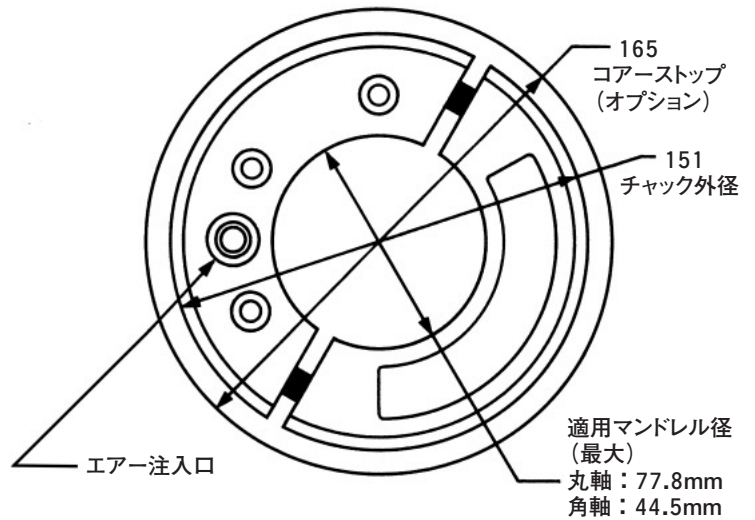

表記はエアチャック外径151mmに対し紙管内径152mmでのトルク性能となります。

上記数値は運転中のエア圧変動±0.03MPaを考慮してあります。
また、タイヤのラバーと紙管摩擦係数0.64での計算値となります。

◎マンドレル軸サイズ

	最大	最小
丸軸	77.8mm	25.4mm
角軸	44.5mm	25.4mm

◎許容荷重

680kg FORCE5, 1個あたり

